

# SANTRAL WBU 2 E

Toilettenbürstenhalter, Edelstahl, mit AFP, Sorein ID 9051-36



« Toilettenbürstenhalter inkl. Bürste aus korrosionsbeständigem, hochwertigem Qualitätsedelstahl »

## Beschreibung

<b>Verwendung</b>	Toilettenbürstenhalter inkl. Bürste.
<b>Anwendungsgebiet</b>	Toiletten
<b>Vorteile</b>	Toilettenbürstenhalter, deren Ummantelung aus hochwertigem Qualitätsedelstahl mit Antifingerprintbeschichtung (AFP) besteht. Die Tropfschale ist herausnehmbar und leicht zu reinigen. Der Bürstenhalter kann frei stehend oder mit Wandmontage eingesetzt werden.

## Technische Daten

<b>Gehäuse</b>	Edelstahl geschliffen mit hygienischer Antifingerprintbeschichtung
<b>Rückwand</b>	Edelstahl geschliffen
<b>Abtropfschale</b>	Kunststoff, herausnehmbar
<b>Wandmontage</b>	mit drei Dübeln und Schrauben oder freistehend
<b>Bürste</b>	Geschliffener Edelstahlgriff
<b>Abmessung</b>	B106 x H377 x T109mm

## WBU 2

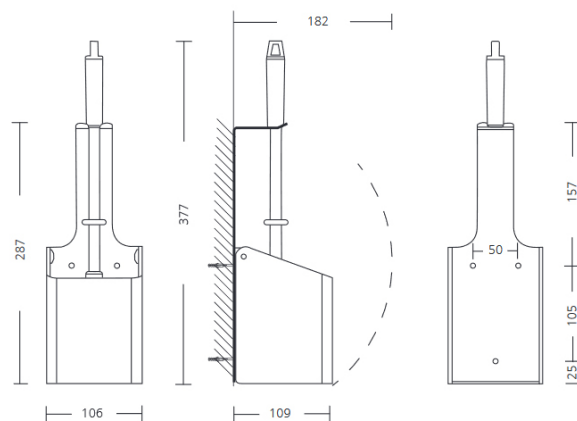

Maße (ca.) in mm